

**Additional information**

**Transport and installation kit PR 6061/06S**

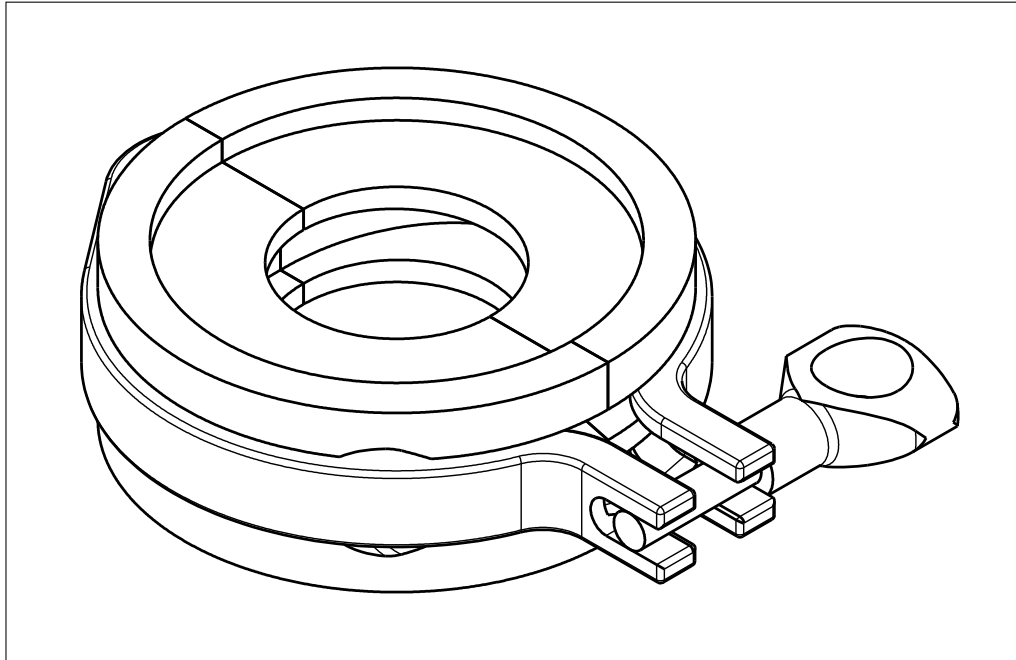

## **Foreword**

### **Must be followed!**

Any information in this document is subject to change without notice and does not represent a commitment on the part of Minebea Intec unless legally prescribed. This product should only be operated/installed by trained and qualified personnel. In correspondence concerning this product, the type, name, and release number/serial number as well as all license numbers relating to the product have to be cited.

### **Note**

This document is partially protected by copyright. It may not be changed or copied, and it may not be used without purchasing or written permission from the copyright owner (Minebea Intec). The use of this product constitutes acceptance by you of the abovementioned provisions.

## Installing the half shell set

The transport and installation kit makes it easy to assemble the hygienic weighing module Novego®.

There are two options for mounting the transport and assembling kit.

- using the clamping ring and the screw
- using the screws, washers, and nuts supplied (see Installation manual, Chapter 5.3.2.1)

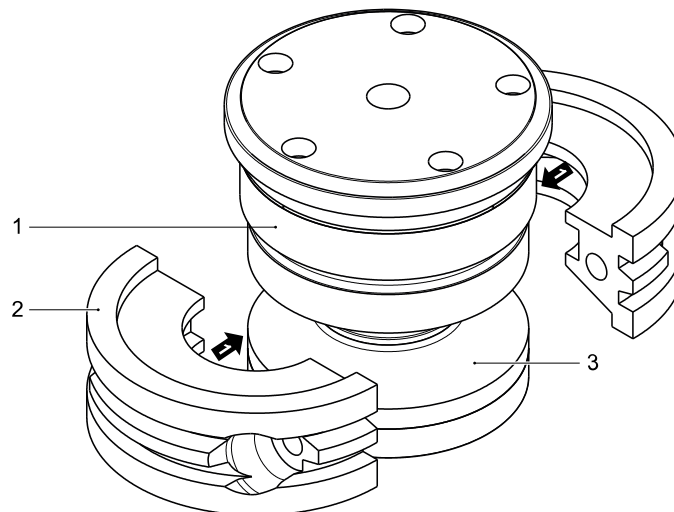

1. Slide both half-shells (2) between the load cell (1) and pendulum base (3).

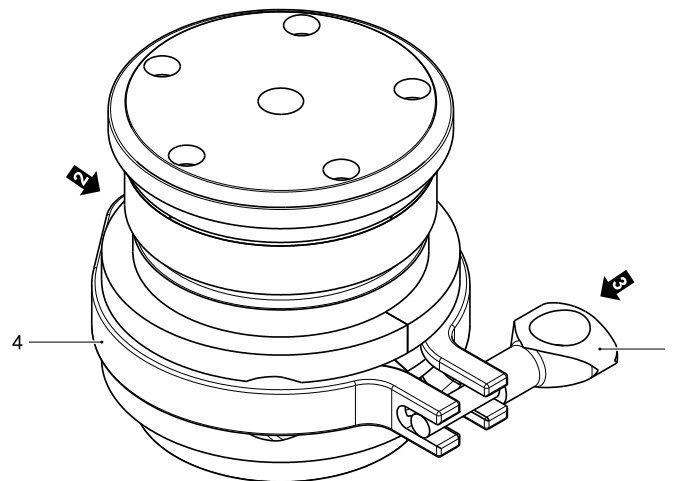

2. Install both half-shells using clamping ring (4) and secure with screw (5).

---

**Note:**

There should be a distance of approx. 1.5 mm between both the half-shells. Centering is carried out using the upper and lower collars.

---

3. After assembling the weighing object (e. g. container), remove both half-shells again.

## **Vorwort**

### **Unbedingt beachten!**

Alle Angaben in diesem Dokument sind – soweit nicht gesetzlich vorgegeben – unverbindlich für Minebea Intec und stehen unter Änderungsvorbehalt. Die Bedienung/Installation des Produktes darf nur von geschultem, fach- und sachkundigem Personal durchgeführt werden. Bei Schriftwechsel über dieses Produkt bitte Typ, Bezeichnung und Versionsnummer/Seriennummer sowie alle mit dem Produkt in Zusammenhang stehenden Lizenznummern angeben.

### **Hinweis**

Dieses Dokument ist in Teilen urheberrechtlich geschützt. Es darf nicht verändert oder kopiert und ohne Erwerb oder schriftliche Einwilligung des urheberrechtlichen Eigentümers (Minebea Intec) benutzt werden. Durch die Benutzung des Produktes werden obige Bestimmungen von Ihnen anerkannt.

## Halbschalensatz montieren

Das Transport- und Einbau-Kit erleichtert die Montage des Hygienischen Wägemoduls Novego®.

Es gibt 2 Möglichkeiten, das Transport- und Einbau-Kit zu montieren.

- mit Hilfe des Spannrings und der Schraube
- mit Hilfe der mitgelieferten Schrauben, Scheiben und Muttern (siehe Installationshandbuch, Kapitel 5.3.2.1)

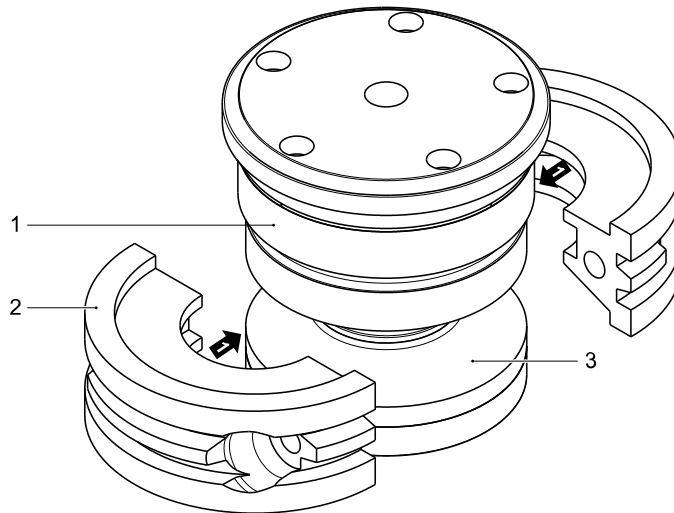

1. Beide Halbschalen (2) zwischen Wägezelle (1) und Pendelfuß (3) schieben.

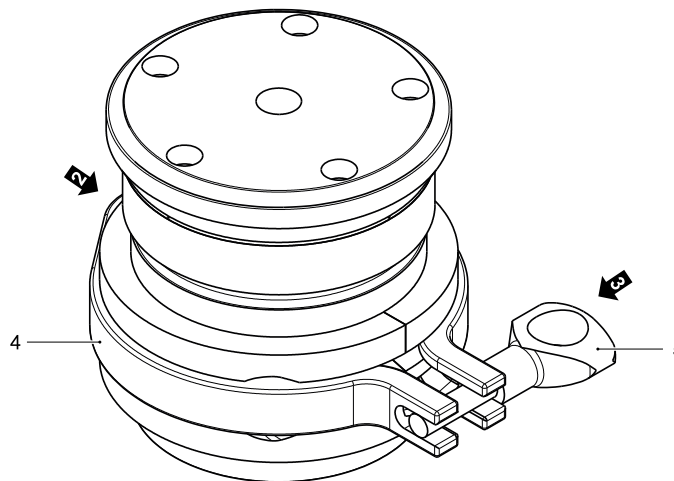

2. Beide Halbschalen mit Hilfe des Spannrings (4) montieren und mit der Schraube (5) sichern.

---

### Hinweis:

Die beiden Halbschalen verbleiben dabei mit einem Abstand von ca. 1,5 mm zueinander. Die Zentrierung erfolgt über den oberen und unteren Kragen.

---

3. Nach der Montage des Wägeobjektes (z. B. Behälter) die beiden Halbschalen wieder demontieren.

## **Préface**

### **À respecter impérativement !**

Toutes les informations contenues dans ce document sont sujettes à modification sans préavis et ne constituent en aucun cas un engagement de la part de Minebea Intec, sauf prescription légale contraire. Seuls les membres du personnel qualifiés ayant reçu la formation correspondante sont autorisés à utiliser/installer ce produit. Dans toute correspondance concernant le produit, veuillez indiquer le type, le nom et le numéro de la version/numéro de série du produit ainsi que tous les numéros de licence.

### **Remarque**

Ce document est partiellement protégé par des droits d'auteur. Il ne doit pas être modifié ni copié et ne doit pas être utilisé sans avoir été acheté ou sans l'autorisation écrite du propriétaire des droits d'auteur (Minebea Intec). L'utilisation de ce produit implique l'acceptation des dispositions susmentionnées.

## Montage du jeu de demi-coques

Le kit de transport et de montage facilite le montage du module de pesage hygiénique Novego®.

Il existe 2 possibilités pour installer le kit de transport et de montage.

- à l'aide de l'anneau de serrage et de la vis
- à l'aide des vis, rondelles et écrous fournis (voir manuel d'installation, chapitre 5.3.2.1)

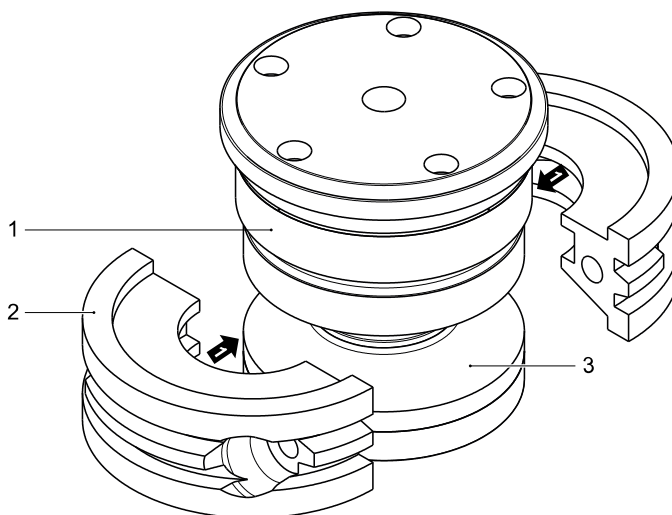

1. Pousser les deux demi-coques (2) entre le capteur de pesage (1) et le pied pendulaire (3).

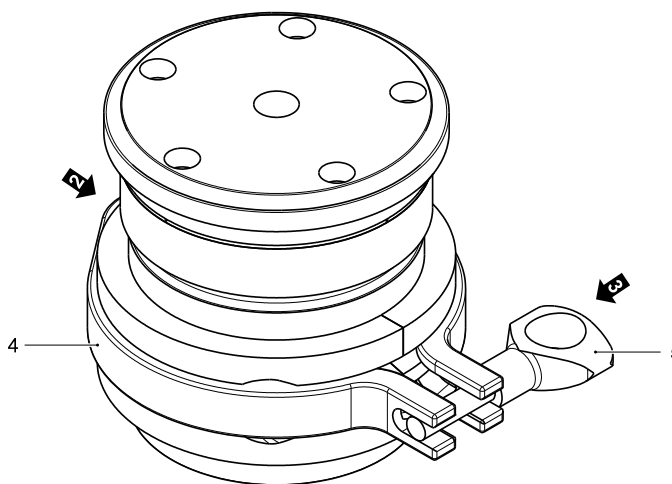

2. Monter les deux demi-coques à l'aide de l'anneau de serrage (4) et les sécuriser à l'aide de la vis (5).

---

### Remarque:

Les deux demi-coques conservent ainsi un écart d'env. 1,5 mm entre elles. Le centrage s'effectue via les collerettes inférieure et supérieure.

---

3. Après montage de l'objet de pesage (par ex. récipient), démonter à nouveau les deux demi-coques.

Published by  
Minebea Intec GmbH | Meiendorfer Strasse 205 A | 22145 Hamburg, Germany  
Phone: +49.40.67960.303 | Email: [info@minebea-intec.com](mailto:info@minebea-intec.com)  
[www.minebea-intec.com](http://www.minebea-intec.com)

